

Regolatore Regulator

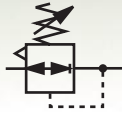

A FORI DI FISSAGGIO Ø 5.5
FIXING HOLES Ø 5.5

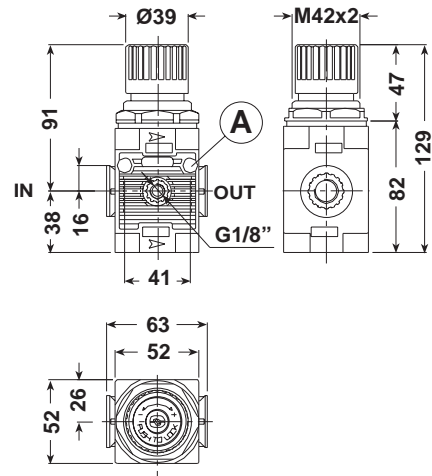

CURVE DI PORTATA*FLOW CHARTS
PRESSIONE D'INGRESSO*INLET PRESSURE = 1 MPa(10 Bar)

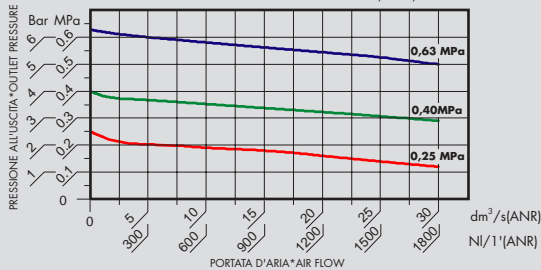

CARATTERISTICHE DI REGOLAZIONE*REGULATION FEATURES
PORTATA COSTANTE*CONSTANT FLOW RATE=12,5 dm³/s(750 NI/m)

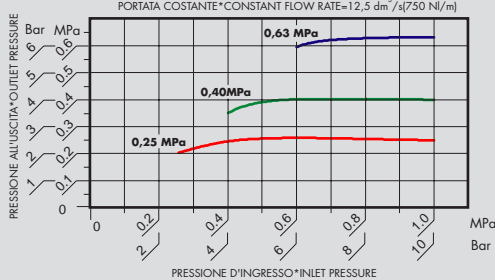

CARATTERISTICHE DEL RELIEVING*RELIEVING PERFORMANCES

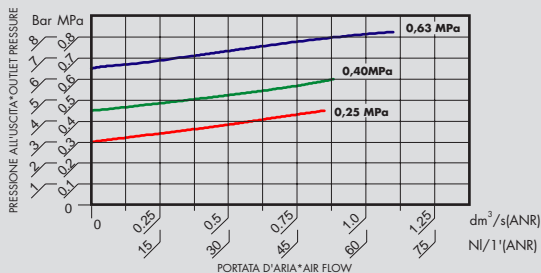

Regolatore

- * Membrana a rotolamento.
- * Stabilità della pressione regolata indipendentemente dalle variazioni a monte.
- * Grande portata con basse perdite di carico.
- * Rapida eliminazione delle sovrappressioni a valle.
- * Pomello con dispositivo di bloccaggio della regolazione.
- * Possibilità di fissaggio a parete utilizzando i fori predisposti o su staffa.
- * Campi di pressione:
0÷4 Bar, 0÷8 Bar (standard), 0÷12,5 Bar
0÷0,4 MPa, 0÷0,8 MPa (standard), 0÷1,25 MPa
- * Pressione massima d'ingresso: 12,5 Bar (1,25 MPa).
- * Range di temperatura: 5÷50°C (41÷122°F).
- * Coppia di serraggio max. inserti G3/8" IN-OUT: 60 N·m.
- * Coppia di serraggio max. inserti G1/2" IN-OUT: 80 N·m.
- * Portata di riferimento (P=6,3 Bar - Δp=1 Bar): 1500 NI/min.
- * Peso: 0,325 Kg.

Regulator

- * Rolling diaphragm.
- * The set pressure is kept stable regardless of upstream variations.
- * High flow rate with low load losses.
- * Downstream overpressures quickly eliminated.
- * Lockable safety knob.
- * Can be wall mounted using the relative holes or on bracket.
- * Pressure ranges:
0÷4 Bar, 0÷8 Bar (standard), 0÷12,5 Bar
0÷0,4 MPa, 0÷0,8 MPa (standard), 0÷1,25 MPa
- * Maximum inlet pressure: 12,5 Bar (1,25 MPa).
- * Temperature range: 5÷50°C (41÷122°F).
- * Max. torque inserts G3/8" IN-OUT: 60 N·m.
- * Max. torque inserts G1/2" IN-OUT: 80 N·m.
- * Reference flow rate (P=6,3 Bar - Δp=1 Bar): 1500 NI/min.
- * Weight: 0,325 Kg.

Filtro Filter



A FORI DI FISSAGGIO Ø 5.5
FIXING HOLES Ø 5.5

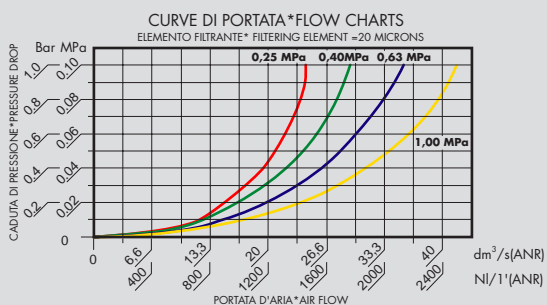
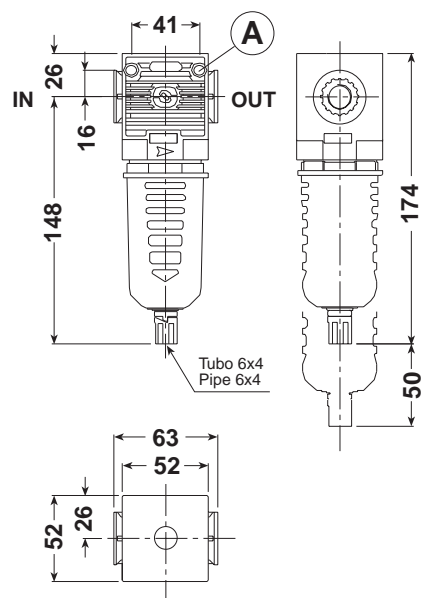

Filtro

- * Elevato livello di separazione della condensa.
- * Bassa caduta di pressione.
- * Possibilità di fissaggio a parete utilizzando i fori predisposti o su staffe.
- * Aggancio rapido della tazza con meccanismo di sicurezza antiespulsione.
- * Grado di filtrazione: 5 micron e 20 micron (standard).
- * Dispositivo di drenaggio della condensa manuale e semiautomatico in versione integrata (SS).
- * Disponibile nella versione SA con scarico automatico a galleggiante, in grado di drenare automaticamente all'esterno del contenitore la condensa, anche in presenza di pressione.
- * Tazza in poliammide tenacizzata con protezione esterna.
- * Quantità di condensa raccolta: 42 cc.
- * Pressione massima d'esercizio: 12,5 Bar (1,25 MPa).
- * Range di temperatura: 5÷50°C (41÷122°F).
- * Coppia di serraggio max. inserti G3/8" IN-OUT: 60 N-m.
- * Coppia di serraggio max. inserti G1/2" IN-OUT: 80 N-m.
- * Portata di riferimento (P=10 Bar - Δp=1 Bar): 2500 NI/min.
- * Peso: 0,225 Kg.

Filter

- * High level of condensate separation.
- * Low pressure drop.
- * Can be wall mounted by using the relative holes.
- * Quick bowl connection by means of the safety ring mechanism.
- * Filtering degree: 5 micron and 20 micron (standard).
- * Manual and semiautomatic condensate drainage in the integrated (SS) or float type automatic version (SA).
- * Bowl in toughened polyamide with outer bowl guard.
- * Collected quantity of condensate: 42 cc.
- * Maximum operating pressure 12,5 Bar (1,25 MPa).
- * Temperature range: 5÷50°C (41÷122°F).
- * Max. torque inserts G3/8" IN-OUT: 60 N-m.
- * Max. torque inserts G1/2" IN-OUT: 80 N-m.
- * Reference flow rate (P=10 Bar - Δp=1 Bar): 2500 NI/min.
- * Weight: 0,225 Kg.

Microfiltro Microfilter



A FORI DI FISSAGGIO Ø 5.5
FIXING HOLES Ø 5.5

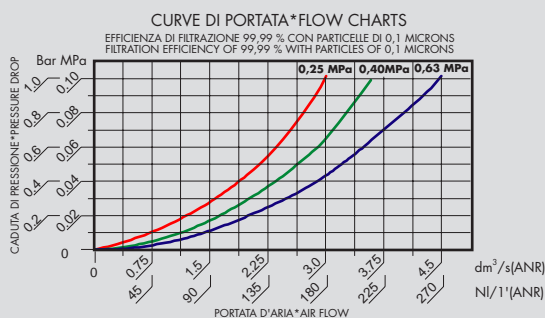
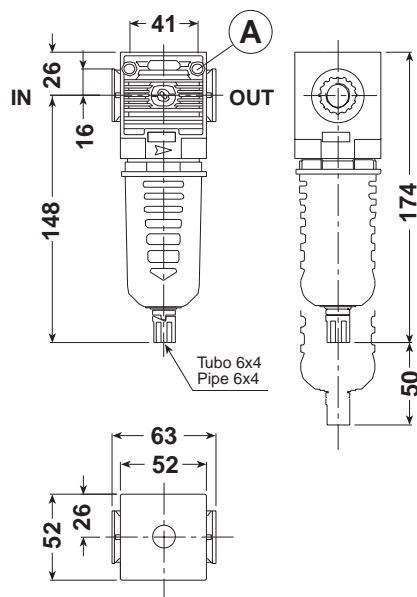

Cartuccia coalescente Coalescent Cartridge

FUNZIONAMENTO

L'aria carica d'impurità arriva all'interno della speciale cartuccia ad alta efficienza che ha il compito di arrestare le particelle solide, catturare e unire all'esterno della cartuccia stessa le particelle di olio e condensa (effetto coalescente), in modo che possano facilmente precipitare sul fondo del contenitore ed essere drenate all'esterno. L'aria filtrata sarà così priva di impurità solide e particelle liquide.

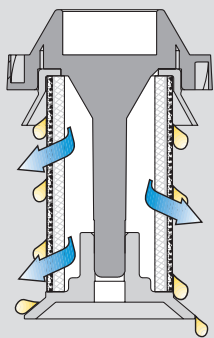

FUNCTIONING

The air with impurity enter into the special cartridge with high efficiency, that stop solid particles, capture and join outside particles of oil and condensate (coalescent effect). In this way, they easily fall down at the bottom of the bowl, where condensate is discharged. Filtered air obtained is without solid and liquid parts.

Microfiltro antiolio a coalescenza

Indispensabile in circuiti dove non é ammessa la presenza di olio.

- * Cartuccia ad effetto coalescente in microfibra che consente un'elevata efficienza di filtrazione (99,99% su particelle di 0,1 micron).
- * Lunga durata dell'elemento filtrante.
- * Possibilità di fissaggio a parete utilizzando i fori predisposti.
- * Dispositivo di drenaggio della condensa manuale e semiautomatico in versione integrata (SS).
- * Disponibile nella versione SA con scarico automatico a galleggiante, in grado di drenare automaticamente all'esterno del contenitore la condensa, anche in presenza di pressione.
- * Tazza in poliammide tenacizzata con protezione esterna.
- * E' consigliata l'installazione di un filtro da 5 micron a monte, per consentire una più lunga durata della cartuccia coalescente.
- * Pressione massima d'esercizio: 12,5 Bar (1,25 MPa).
- * Range di temperatura: 5+50°C (41+122°F).
- * Coppia di serraggio max. inserti G3/8" IN-OUT: 60 N-m.
- * Coppia di serraggio max. inserti G1/2" IN-OUT: 80 N-m.
- * Portata di riferimento (P=6,3 Bar - Δp=1 Bar): 270 NI/min.
- * Peso: 0,221 Kg.

Coalescent oil-proof microfilter

Essential in circuits where oil is not permitted.

- * Coalescent cartridge made in microfiber, allows an high filtration efficiency of 99,99% on 0,1 micron particles.
- * Long-lasting filtering element.
- * Can be wall mounted using the relative holes.
- * Manual and semiautomatic condensate drainage in the integrated (SS) or float type automatic version (SA).
- * Bowl in toughened polyamide with outer bowl guard.
- * It is advisable to install a filter with 5 micron element, to consent long-lasting of coalescent cartridge.
- * Maximum operating pressure 12,5 Bar (1,25 MPa).
- * Temperature range: 5+50°C (41+122°F).
- * Max. torque inserts G3/8" IN-OUT: 60 N-m.
- * Max. torque inserts G1/2" IN-OUT: 80 N-m.
- * Reference flow rate (P=6,3 Bar - Δp=1 Bar): 270 NI/min.
- * Weight: 0,221 Kg.

Lubrificatore Lubricator

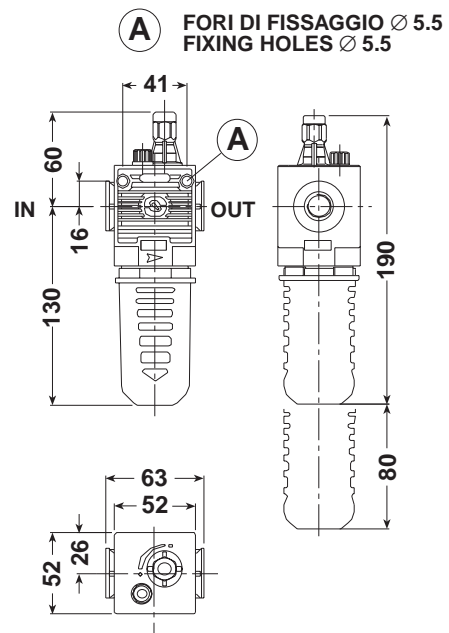

CURVE DI PORTATA*FLOW CHARTS

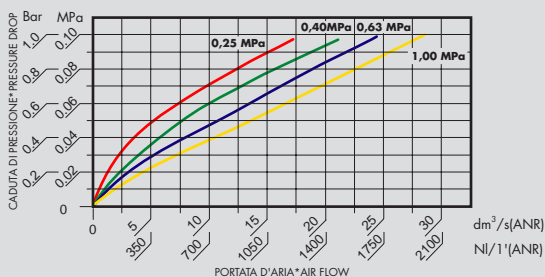

MINIMUM OPERATING FLOW

Inlet Pressure			Minimum Air Flow		
Psi	MPa	Bar	dm ³ /s (ANR)	NI/1' (ANR)	SCFM
36	0,25	2,50	0,10	6	0.2
58	0,40	4,00	0,13	8	0.3
91	0,63	6,30	0,18	11	0.4

Lubrificatore

Di tipo proporzionale a nebbia d'olio.

- * Erogazione costante nel tempo.
- * Pescaggio assicurato anche con basse portate.
- * Regolazione sensibile della quantità di lubrificante.
- * Visualizzazione del gocciolamento a 360°.
- * Tappo di caricamento olio.
- * Possibilità di fissaggio a parete utilizzando i fori predisposti.
- * Tazza in poliammide tenacizzata con protezione esterna.
- * Capacità tazza: 68 cc.
- * Viscosità olio consigliata ISO VG32.
- * Pressione massima d'esercizio: 12,5 Bar (1,25 MPa).
- * Range di temperatura: 5÷50°C (41÷122°F).
- * Coppia di serraggio max. inserti G3/8" IN-OUT: 60 N·m.
- * Coppia di serraggio max. inserti G1/2" IN-OUT: 80 N·m.
- * Portata di riferimento (P=10 Bar - Δp=1 Bar): 2000 NI/min.
- * Peso: 0,230 Kg.

Lubricator

Proportional oil mist type.

- * Constantly steady delivery.
- * Suction ensured even at low flow rates.
- * Sensitive lubricant flow adjustment.
- * 360°C drip display.
- * Oil fill plug.
- * Can be wall mounted using the relative holes.
- * Bowl in toughened polyamide with outer bowl guard.
- * Bowl capacity: 68 cc.
- * Recommended oil viscosity ISO VG32.
- * Maximum operating pressure: 12,5 Bar (1,25 MPa).
- * Temperature range: 5÷50°C (41÷122°F).
- * Max. torque inserts G3/8" IN-OUT: 60 N·m.
- * Max. torque inserts G1/2" IN-OUT: 80 N·m.
- * Reference flow rate (P=10 Bar - Δp=1 Bar): 2000 NI/min.
- * Weight: 0,230 Kg.

Lubrificatore IL Lubricator IL



A FORI DI FISSAGGIO Ø 5.5
FIXING HOLES Ø 5.5

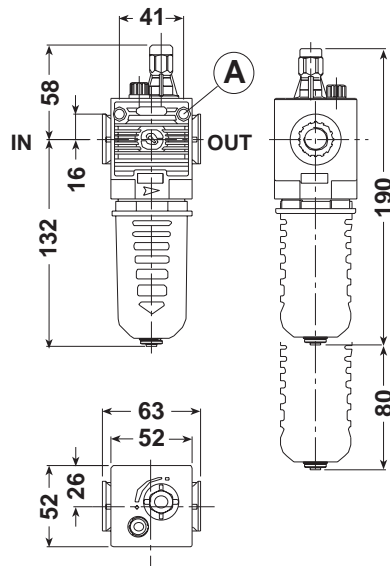

Lubrificatore con indicatore di livello

- * Questa versione corredata di indicatore di livello a galleggiante, permette di trasmettere un segnale elettrico in grado di comandare allarmi acustici e luminosi al raggiungimento del minimo livello di olio nella tazza.
- * Visualizzazione del gocciolamento a 360°.
- * Capacità tazza: 61 cc.
- * Tensione max: 100V AC/DC.
- * Contatto: 0,75A 10W.
- * Grado di protezione: IP 65.
- * Altre caratteristiche funzionali come modello standard.
- * Coppia di serraggio max. inserti G3/8" IN-OUT: 60 N·m.
- * Coppia di serraggio max. inserti G1/2" IN-OUT: 80 N·m.
- * Portata di riferimento (P=6,3 Bar - Δp=1 Bar): 1700 NI/min.
- * Pressione massima d'esercizio: 7 Bar (0,7 MPa).
- * Peso: 0,260 Kg.

CURVE DI PORTATA*FLOW CHARTS

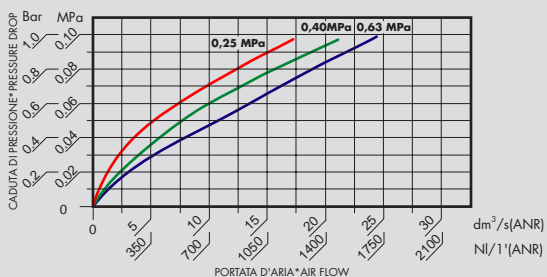

Indicatore di livello
Level indicator

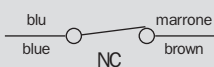
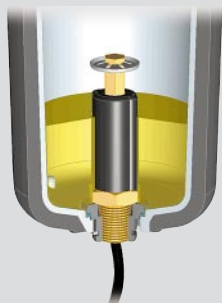

Lubricator with level indicator

- * This version is equipped with a float level indicator, that allows to receive an electric signal able to control acoustic and luminous alarm, when into the bowl the oil reaches the minimum level.
- * Bowl capacity: 61 cc.
- * Maximum voltage: 100V AC/DC.
- * Contact: 0,75A 10W.
- * Protection degree: IP 65.
- * Other functional features, like standard model.
- * Max. torque inserts G3/8" IN-OUT: 60 N·m.
- * Max. torque inserts G1/2" IN-OUT: 80 N·m.
- * Reference flow rate (P=6,3 Bar - Δp=1 Bar): 1700 NI/min.
- * Maximum working pressure: 7 Bar (0,7 MPa).
- * Weight: 0,260 Kg.

Lubrificatore VL Lubricator VL



A FORI DI FISSAGGIO Ø 5.5
FIXING HOLES Ø 5.5

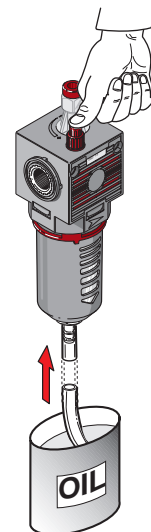
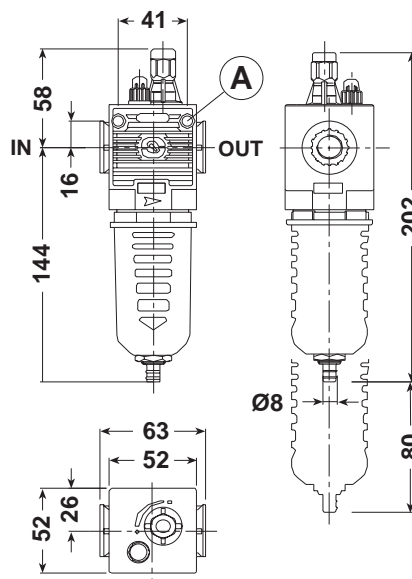

CURVE DI PORTATA*FLOW CHARTS

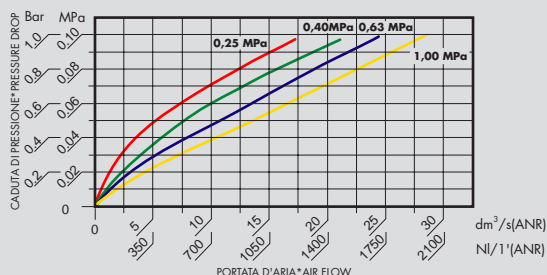

MINIMUM OPERATING FLOW

Inlet Pressure			Minimum Air Flow		
Psi	MPa	Bar	dm ³ /s (ANR)	NI/1' (ANR)	SCFM
36	0,25	2,50	0,10	6	0.2
58	0,40	4,00	0,13	8	0.3
91	0,63	6,30	0,18	11	0.4

Lubrificatore con caricamento in depressione

- * È indispensabile quando si desidera effettuare il caricamento dell'olio in modo rapido, sicuro e senza interrompere il normale funzionamento dell'impianto.
- * Il riempimento avviene tenendo premuto il pulsante posto sulla base del corpo lubrificatore. Questo provoca una depressione all'interno della tazza, che permette l'aspirazione dell'olio.
- * Il flusso si interrompe solo quando il pulsante viene rilasciato.
- * Il livello dell'olio deve essere controllato visivamente.
- * Pressione minima di attivazione: 3 Bar (0,3 MPa).
- * Altre caratteristiche funzionali come modello standard.
- * Coppia di serraggio max. inserti G3/8" IN-OUT: 60 N·m.
- * Coppia di serraggio max. inserti G1/2" IN-OUT: 80 N·m.
- * Portata di riferimento (P=10 Bar - Δp=1 Bar): 2000 NI/min.
- * Peso: 0,270 Kg.

Automatic filling lubricator

- * Essential when the oil must be quickly and safely loaded without interrupting the normal operation of the system.
- * Filling is achieved by keeping the button at the base of the lubricator casing depressed. This provokes a vacuum inside the cup enabling the oil to be intaken.
- * The flow will only interrupt when the button is released.
- * The oil level must be visually inspected.
- * Minimum activation pressure: 3 Bar (0,3 MPa).
- * Other functional features as standard model.
- * Max. torque inserts G3/8" IN-OUT: 60 N·m.
- * Max. torque inserts G1/2" IN-OUT: 80 N·m.
- * Reference flow rate (P=10 Bar - Δp=1 Bar): 2000 NI/min.
- * Weight: 0,270 Kg.

Filtro regolatore Filter regulator

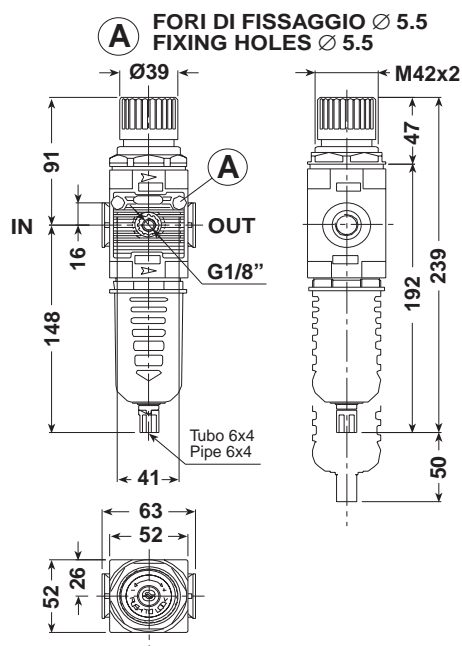

CURVE DI PORTATA*FLOW CHARTS
PRESSIONE D'INGRESSO*INLET PRESSURE = 1 MPa(10 Bar)

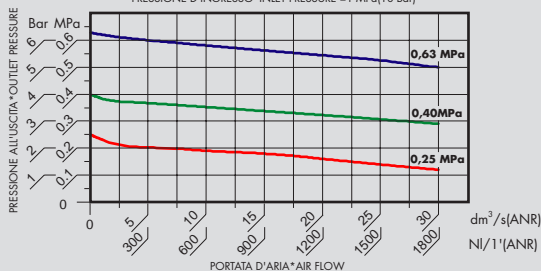

CARATTERISTICHE DI REGOLAZIONE*REGULATION FEATURES
PORTATA COSTANTE*CONSTANT FLOW RATE=12,5 dm³/s(750 NI/min)

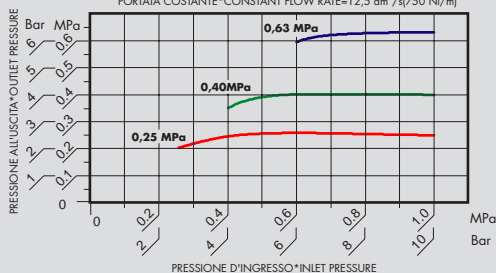

CARATTERISTICHE DEL RELIEVING*RELIEVING PERFORMANCES

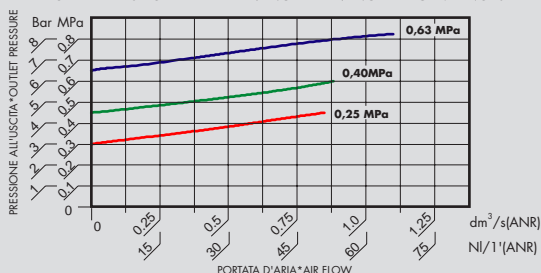

Filtro regolatore

- * Membrana a rotolamento.
- * Stabilità della pressione regolata indipendentemente dalle variazioni a monte.
- * Grande portata con basse perdite di carico.
- * Rapida eliminazione delle sovrappressioni a valle.
- * Pomello con dispositivo di bloccaggio della regolazione.
- * Elevato livello di separazione della condensa.
- * Aggancio rapido della tazza con meccanismo di sicurezza antiespulsione.
- * Possibilità di fissaggio a parete utilizzando i fori predisposti o su staffa.
- * Campo di pressione: 0÷4 Bar, 0÷8 Bar (standard), 0÷12,5 Bar
- * 0÷0,4 MPa, 0÷0,8 MPa (standard), 0÷1,25 MPa
- * Grado di filtrazione: 5 micron e 20 micron (standard).
- * Dispositivo di drenaggio della condensa manuale e semi-automatico in versione integrata (SS) o automatico a galleggiante (SA).
- * Tazza in poliammide tenacizzata con protezione esterna.
- * Quantità di condensa raccolta: 42 cc.
- * Pressione massima d'esercizio: 12,5 Bar (1,25 MPa).
- * Range di temperatura: 5÷50°C (41÷122°F).
- * Coppia di serraggio max. inserti G3/8" IN-OUT: 60 N·m.
- * Coppia di serraggio max. inserti G1/2" IN-OUT: 80 N·m.
- * Portata di riferimento (P=6,3 Bar - Δp=1 Bar): 1500 NI/min.
- * Peso: 0,410 Kg.

Filter regulator

- * Rolling diaphragm.
- * The set pressure is kept stable regardless of upstream variations.
- * Large capacity with low load losses.
- * Downstream overpressures quickly eliminated.
- * Lockable safety knob.
- * High condensate separation level.
- * Quick bowl connection by means of safety ring mechanism.
- * Can be wall mounted using the relative holes or on bracket.
- * Pressure ranges:
0÷4 Bar, 0÷8 Bar (standard), 0÷12,5 Bar
- * 0÷0,4 MPa, 0÷0,8 MPa (standard), 0÷1,25 MPa
- * Filtering degree: 5 micron and 20 micron (standard).
- * Manual and semiautomatic condensate drainage in the integrated (SS) or float type automatic version (SA).
- * Bowl in toughened polyamide with outer bowl guard.
- * Collected quantity of condensate: 42 cc.
- * Maximum operating pressure: 12,5 Bar (1,25 MPa).
- * Temperature range: 5÷50°C (41÷122°F).
- * Max. torque inserts G3/8" IN-OUT: 60 N·m.
- * Max. torque inserts G1/2" IN-OUT: 80 N·m.
- * Reference flow rate (P=6,3 Bar - Δp=1 Bar): 1500 NI/min.
- * Weight: 0,410 Kg.

Valvola a 3 vie
3 Way on-off valve



A FORI DI FISSAGGIO Ø 5.5
FIXING HOLES Ø 5.5

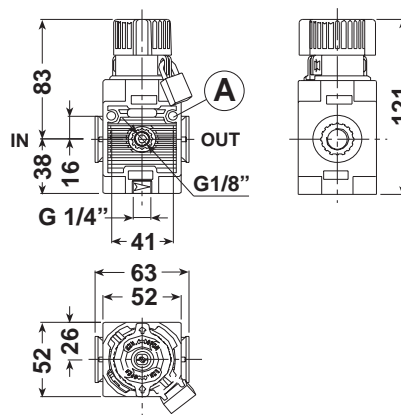

CURVE DI PORTATA*FLOW CHARTS

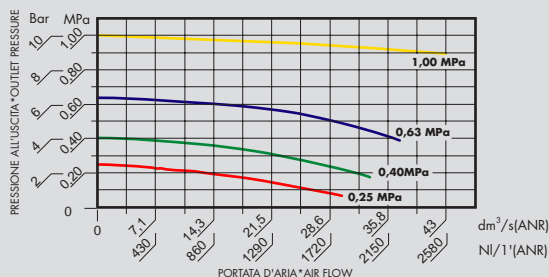

Valvola di intercettazione a 3 vie con blocco

- * Viene utilizzata per chiudere l'alimentazione dell'aria e contemporaneamente mettere in scarico il circuito di valle.
- * Il dispositivo di blocco è particolarmente utile nelle operazioni di manutenzione, evita infatti la messa in pressione accidentale o non autorizzata dell'impianto.
- * Possibilità di fissaggio a parete utilizzando i fori predisposti.
- * Connessione di scarico: G1/4".
- * Pressione massima d'ingresso: 12,5 Bar (1,25 MPa).
- * Range di temperatura: 5÷50°C (41÷122°F).
- * L'apparecchio viene fornito corredato di n° 1 lucchetto.
- * Coppia di serraggio max. inserti G3/8" IN-OUT: 60 N·m.
- * Coppia di serraggio max. inserti G1/2" IN-OUT: 80 N·m.
- * Portata di riferimento (P=10 Bar - Δp=1 Bar): 2580 NI/min.
- * Peso: 0,270 Kg.

3 way on-off valve with lock

- * Used to shut off the air supply while relieving the downstream circuit.
- * The block device is particularly useful during maintenance operations. It prevents the system from being accidentally or wrongly pressurized.
- * It can be wall mounted using the relative holes.
- * Discharge connection: G1/4".
- * Maximum inlet pressure: 12,5 Bar (1,25 MPa).
- * Temperature range: 5÷50°C (41÷122°F).
- * The device is equipped with 1 lock.
- * Max. torque inserts G3/8" IN-OUT: 60 N·m.
- * Max. torque inserts G1/2" IN-OUT: 80 N·m.
- * Reference flow rate (P=10 Bar - Δp=1 Bar): 2580 NI/min.
- * Weight: 0,270 Kg.

Valvola di sezionamento Shut-off valve

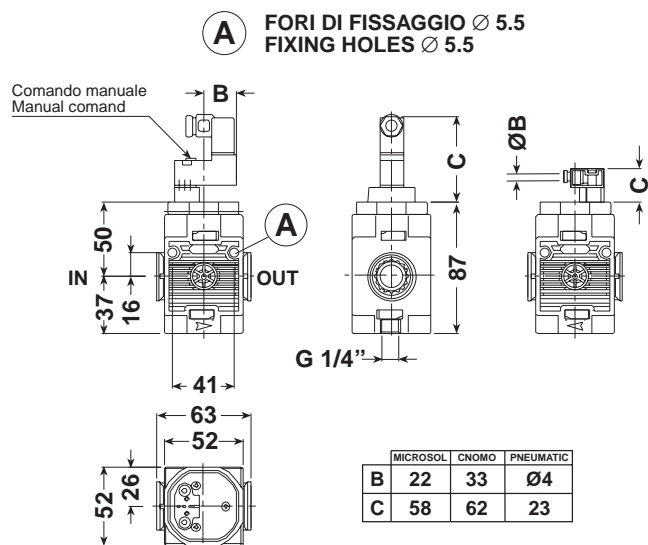

CURVE DI PORTATA*FLOW CHARTS

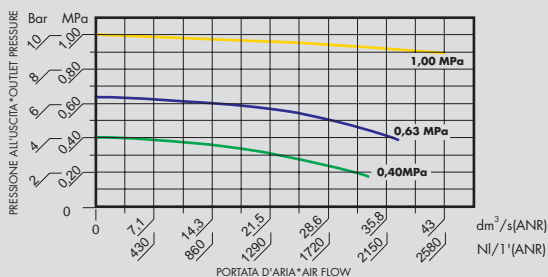

Comando Microsol Microsol Control



- C50.26.00002 KIT C. ELECTR. 3/2 NC 2W 24V CC MICROSOL
- C50.26.00003 KIT C. ELECTR. 3/2 NC 1W 24V AC MICROSOL
- C50.26.00004 KIT C. ELECTR. 3/2 NC 1W 110V AC MICROSOL
- C50.26.00005 KIT C. ELECTR. 3/2 NC 1W 220V AC MICROSOL
- 050.26.00002 SV 3/8" 050 PRED. C. ELECTR. MICROSOL / PNEUM.
- 052.26.00002 SV 1/2" 052 PRED. C. ELECTR. MICROSOL / PNEUM.

Comando Cnomo Cnomo Control

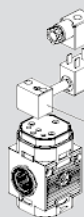

- A50.26.00010 CONN. CNOMO
- A50.26.00006 SOL. 2.5W 24V CC
- A50.26.00007 SOL. 2.5W 24V AC
- A50.26.00008 SOL. 2.5W 110V AC
- A50.26.00009 SOL. 2.5W 220V AC
- C50.26.00006 C. ELECTR. EV 3/2 NC CNOMO
- 050.26.00001 SV 3/8" 050 PRED. C. ELECTR. CNOMO
- 052.26.00001 SV 1/2" 052 PRED. C. ELECTR. CNOMO

Comando Pneumatico Pneumatic Control



- C40.26.00014 KIT C. PNEUMATIC
- 050.26.00002 SV 3/8" 050 PRED. C. ELECTR. MICROSOL / PNEUM.
- 052.26.00002 SV 1/2" 052 PRED. C. ELECTR. MICROSOL / PNEUM.

Valvola di sezionamento

- * Dispositivo che consente la chiusura dell'alimentazione e la contemporanea messa in scarico del circuito di valle con l'ausilio di un comando elettropneumatico azionabile a distanza.
- * Disponibile con pilotaggio tipo MICROSOL o a norme CNOMO (da ordinarsi separatamente).
- * Disponibile con comando pneumatico.
- * Possibilità di fissaggio a parete utilizzando i fori predisposti.
- * Connessione di scarico: G1/4".
- * Pressione minima ammessa: 3 Bar (0,3 MPa).
- * Pressione massima d'esercizio: 10 Bar (1 MPa).
- * Range di temperatura: 5÷50°C (41÷122°F).
- * Coppia di serraggio max. inserti G3/8" IN-OUT: 60 N-m.
- * Coppia di serraggio max. inserti G1/2" IN-OUT: 80 N-m.
- * Portata di riferimento (P=10 Bar - Δp=1 Bar): 2580 NI/min.
- * Peso: 0,280 Kg.

Shut-off valve

- * Device used to shut off the air supply while relieving the downstream circuit by a remote electric control.
- * Available with MICROSOL type or in compliance with CNOMO standards remote electric control (to be ordered separately).
- * Available with remote pneumatic control.
- * It can be wall mounted using the relative holes.
- * Discharge connection: G1/4".
- * Minimum pressure admitted: 3 Bar (0,3 MPa).
- * Maximum working pressure: 10 Bar (1 MPa).
- * Temperature range: 5÷50°C (41÷122°F).
- * Max. torque inserts G3/8" IN-OUT: 60 N-m.
- * Max. torque inserts G1/2" IN-OUT: 80 N-m.
- * Reference flow rate (P=10 Bar - Δp=1 Bar): 2580 NI/min.
- * Weight: 0,280 Kg.

Avviatore progressivo Slow start valve

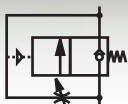

A FORI DI FISSAGGIO Ø 5.5
FIXING HOLES Ø 5.5

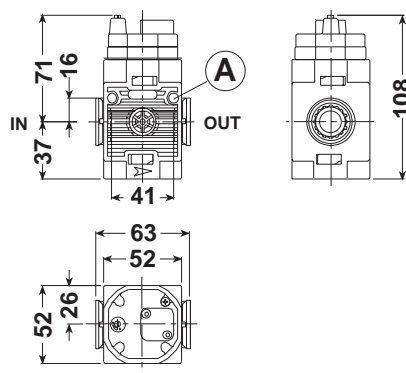

CURVE DI PORTATA*FLOW CHARTS

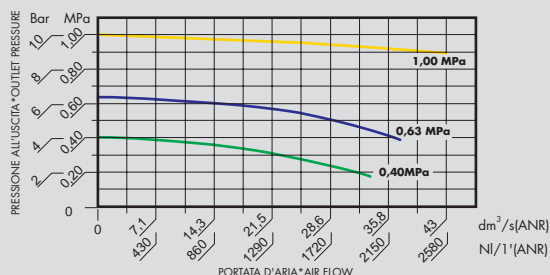

Avviatore progressivo

Pressurizza gradualmente l'impianto fino al raggiungimento della pressione d'esercizio.

- * Prima di erogare la massima pressione disponibile, l'aria viene fatta fluire lentamente nel circuito di valle fino al raggiungimento del 60% circa della pressione a monte.
- * Per fissare il tempo della messa in pressione, utilizzare l'apposito regolatore di flusso incorporato.
- * Possibilità di fissaggio a parete utilizzando i fori predisposti.
- * Pressione minima ammessa: 3 Bar (0,3 MPa).
- * Pressione massima d'esercizio: 10 Bar (1 MPa).
- * Range di temperatura: 5÷50°C (41÷122°F).
- * Coppia di serraggio max. inserti G3/8" IN-OUT: 60 N·m.
- * Coppia di serraggio max. inserti G1/2" IN-OUT: 80 N·m.
- * Portata di riferimento (P=10 Bar - Δp=1 Bar): 2580 NI/min.
- * Peso: 0,270 Kg.

Slow start valve

Gradually pressurizes the system until reaching the set operating pressure value.

- * Before delivering the maximum available pressure, the air is allowed to slowly flow around the downstream circuit until about 60% of the pressure is reached upstream.
- * Use the built-in flow governor to establish the pressurizing time.
- * It can be wall mounted using the relative holes.
- * Minimum pressure admitted: 3 Bar (0,3 MPa).
- * Maximum working pressure: 10 Bar (1 MPa).
- * Temperature range: 5÷50°C (41÷122°F).
- * Max. torque inserts G3/8" IN-OUT: 60 N·m.
- * Max. torque inserts G1/2" IN-OUT: 80 N·m.
- * Reference flow rate (P=10 Bar - Δp=1 Bar): 2580 NI/min.
- * Weight: 0,270 Kg.

Lubrificatore
Lubricator

Avviatore progressivo
Slow start valve

Valvola di sezionamento
Shut-off valve

Kit per assemblaggio gruppi
Kit assembling units

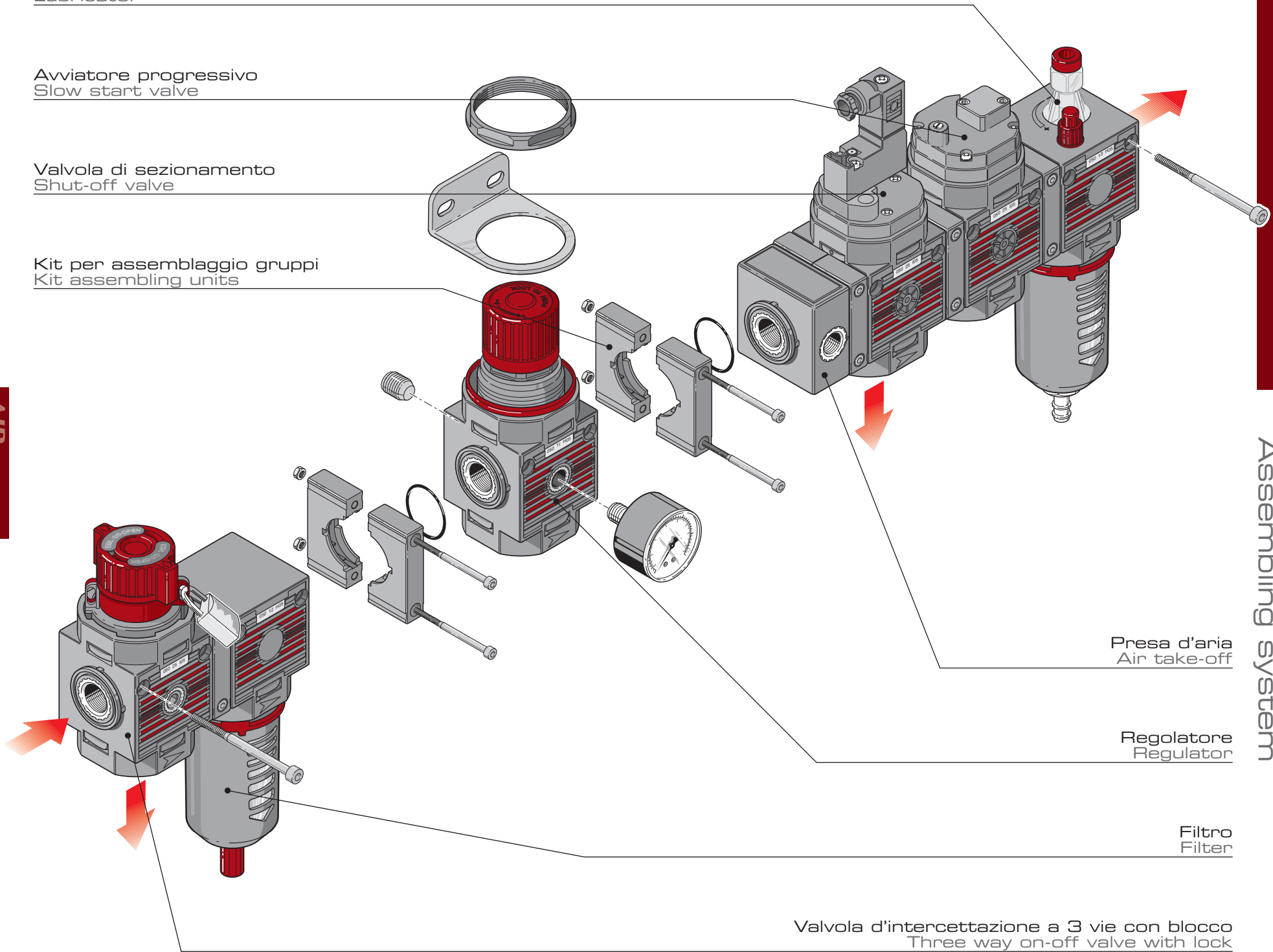

Presa d'aria
Air take-off

Regolatore
Regulator

Filtro
Filter

Valvola d'intercettazione a 3 vie con blocco
Three way on-off valve with lock

Guida alle referenze Guide to references

FR 3/8" 050 20 08 R PE SS

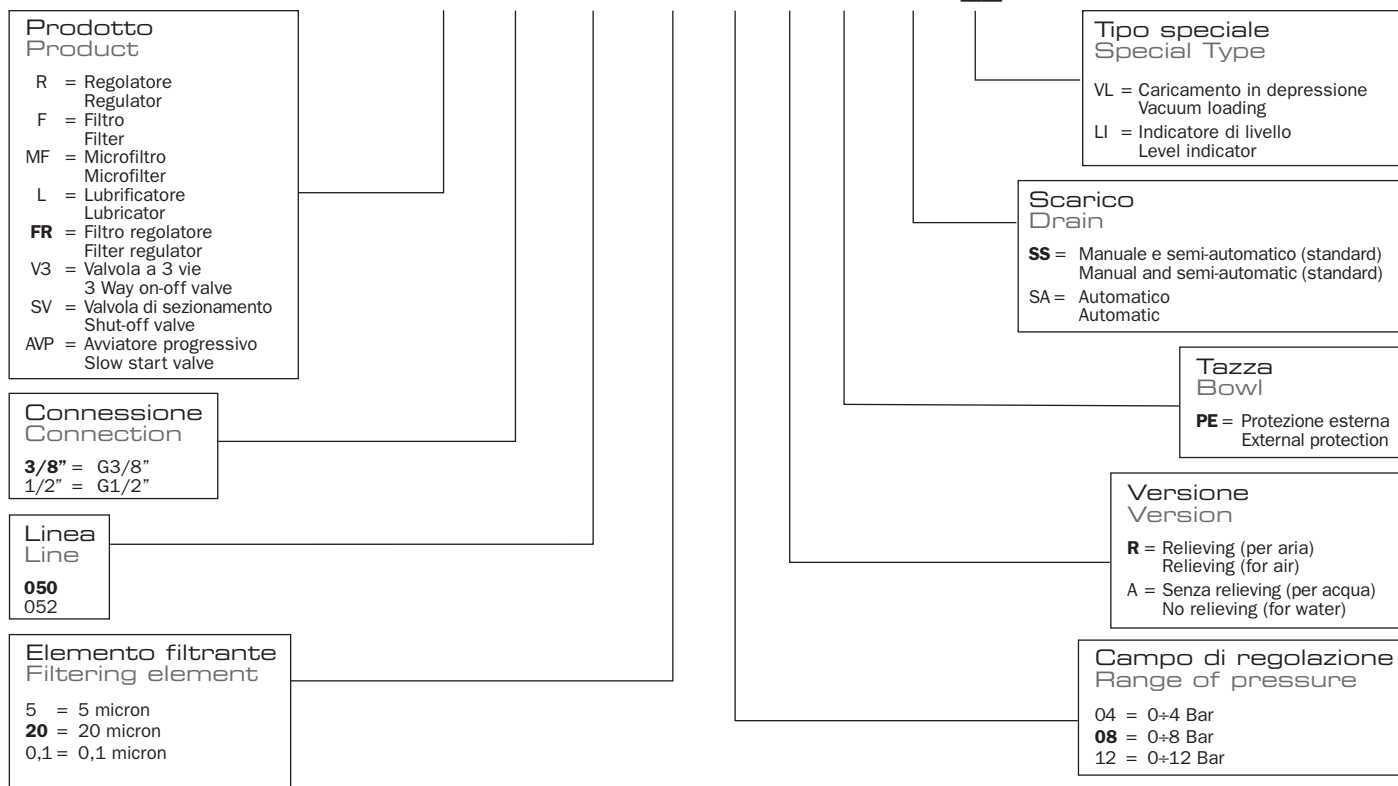

Regolatore Regulator

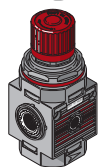

CODICE-CODE	REF.
050.11.00004	R 3/8" 050 04 R
050.11.*****	R 3/8" 050 08 R
050.11.00001	R 3/8" 050 12 R
052.11.00004	R 1/2" 052 04 R
052.11.*****	R 1/2" 052 08 R
052.11.00001	R 1/2" 052 12 R

Lubrificatore Lubricator

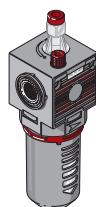

CODICE-CODE	REF.
050.13.00025	L 3/8" 050 PE
050.13.00500	L 3/8" 050 PE VL
050.13.00034	L 3/8" 050 PE IL
052.13.00025	L 1/2" 052 PE
052.13.00500	L 1/2" 052 PE VL
052.13.00034	L 1/2" 052 PE IL

Filtro Filter

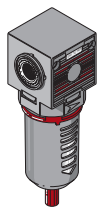

CODICE-CODE	REF.
050.12.00025	F 3/8" 050 20 PE SS
050.12.00053	F 3/8" 050 20 PE SA
050.12.00028	F 3/8" 050 5 PE SS
050.12.00054	F 3/8" 050 5 PE SA
052.12.00025	F 1/2" 052 20 PE SS
052.12.00053	F 1/2" 052 20 PE SA
052.12.00028	F 1/2" 052 5 PE SS

Filtro regolatore Filter regulator

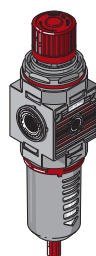

CODICE-CODE	REF.
050.14.00036	FR 3/8" 050 20 04 R PE SS
050.14.00025	FR 3/8" 050 20 08 R PE SS
050.14.00001	FR 3/8" 050 20 12 R PE SS
050.14.00037	FR 3/8" 050 5 04 R PE SS
050.14.00038	FR 3/8" 050 5 08 R PE SS
050.14.00039	FR 3/8" 050 5 12 R PE SS
050.14.00058	FR 3/8" 050 20 04 R PE SA
050.14.00057	FR 3/8" 050 20 08 R PE SA
050.14.00059	FR 3/8" 050 20 12 R PE SA
050.14.00061	FR 3/8" 050 5 04 R PE SA
050.14.00060	FR 3/8" 050 5 08 R PE SA
050.14.00062	FR 3/8" 050 5 12 R PE SA
052.14.00036	FR 1/2" 052 20 04 R PE SS
052.14.00025	FR 1/2" 052 20 08 R PE SS
052.14.00001	FR 1/2" 052 20 12 R PE SS
052.14.00037	FR 1/2" 052 5 04 R PE SS
052.14.00038	FR 1/2" 052 5 08 R PE SS
052.14.00039	FR 1/2" 052 5 12 R PE SS
052.14.00058	FR 1/2" 052 20 04 R PE SA
052.14.00057	FR 1/2" 052 20 08 R PE SA
052.14.00059	FR 1/2" 052 20 12 R PE SA
052.14.00061	FR 1/2" 052 5 04 R PE SA
052.14.00060	FR 1/2" 052 5 08 R PE SA
052.14.00062	FR 1/2" 052 5 12 R PE SA

Microfiltro antiolio a coalescenza Coalescent oil-proof microfilter

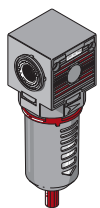

CODICE-CODE	REF.
050.12.00010	MF 3/8" 050 0,1 PE SS
050.12.00060	MF 3/8" 050 0,1 PE SA
052.12.00010	MF 1/2" 052 0,1 PE SS
052.12.00060	MF 1/2" 052 0,1 PE SA

→ = Standard version

Modular line

050 3/8" - 052 1/2"

Codici di ordinazione Order Code

Valvola d'intercettazione a 3 vie con blocco 3 Way on-off valve

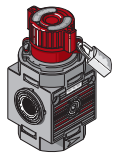

CODICE-CODE	REF.
→ 050.25.00001	V 3/8" 050 V 3
→ 052.25.00001	V 1/2" 052 V 3

Valvola di sezionamento Shut-off valve

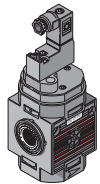

CODICE-CODE	REF.
→ 050.26.00002	SV 3/8" 050 Pred. C. Electr. Microsol/Pneum.
→ 052.26.00002	SV 1/2" 052 Pred. C. Electr. Microsol/Pneum.
C50.26.00002	Kit. C. Electr. 3/2 NC 2W 24V CC Microsol
C50.26.00003	Kit. C. Electr. 3/2 NC 1W 24V AC Microsol
C50.26.00004	Kit. C. Electr. 3/2 NC 1W 110V AC Microsol
C50.26.00005	Kit. C. Electr. 3/2 NC 1W 220V AC Microsol
C40.26.00014	Kit. C. Pneumatic

CODICE-CODE	REF.
→ 050.26.00001	SV 3/8" 050 Pred. C. Electr. Cnomo
→ 052.26.00001	SV 1/2" 052 Pred. C. Electr. Cnomo
C50.26.00006	C. Electr. EV 3/2 NC Cnomo
A50.26.00006	Sol. 5W 24V CC
A50.26.00007	Sol. 5W 24V AC
A50.26.00008	Sol. 5W 110V AC
A50.26.00009	Sol. 5W 220V AC
A50.26.00010	Con. Cnomo

Avviatore progressivo Slow start valve

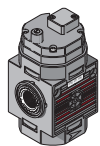

CODICE-CODE	REF.
→ 050.27.00001	AVP 3/8" 050 PN Autom.
→ 052.27.00001	AVP 1/2" 052 PN Autom.

Gruppo F+R+L F+R+L Unit

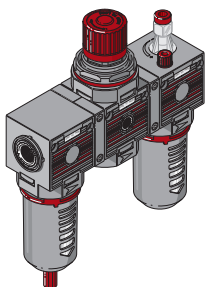

CODICE-CODE	REF.
→ 050.15.00032	F+R+L 3/8" 050 20 04 R PE SS
050.15.00025	F+R+L 3/8" 050 20 08 R PE SS
050.15.00033	F+R+L 3/8" 050 20 12 R PE SS
050.15.00034	F+R+L 3/8" 050 5 04 R PE SS
050.15.00035	F+R+L 3/8" 050 5 08 R PE SS
050.15.00036	F+R+L 3/8" 050 5 12 R PE SS
050.15.00058	F+R+L 3/8" 050 20 04 R PE SA
050.15.00057	F+R+L 3/8" 050 20 08 R PE SA
050.15.00059	F+R+L 3/8" 050 20 12 R PE SA
050.15.00061	F+R+L 3/8" 050 5 04 R PE SA
050.15.00060	F+R+L 3/8" 050 5 08 R PE SA
050.15.00062	F+R+L 3/8" 050 5 12 R PE SA
050.15.00501	F+R+L 3/8" 050 20 08 R PE SS VL
050.15.00505	F+R+L 3/8" 050 20 12 R PE SS VL
050.15.00507	F+R+L 3/8" 050 5 08 R PE SS VL
050.15.00509	F+R+L 3/8" 050 5 12 R PE SS VL
050.15.00511	F+R+L 3/8" 050 20 08 R PE SA VL
050.15.00513	F+R+L 3/8" 050 20 12 R PE SA VL
050.15.00515	F+R+L 3/8" 050 5 08 R PE SA VL
050.15.00518	F+R+L 3/8" 050 5 12 R PE SA VL

→ 052.15.00032	F+R+L 1/2" 052 20 04 R PE SS
052.15.00025	F+R+L 1/2" 052 20 08 R PE SS
052.15.00033	F+R+L 1/2" 052 20 12 R PE SS
052.15.00034	F+R+L 1/2" 052 5 04 R PE SS
052.15.00035	F+R+L 1/2" 052 5 08 R PE SS
052.15.00036	F+R+L 1/2" 052 5 12 R PE SS
052.15.00058	F+R+L 1/2" 052 20 04 R PE SA
052.15.00057	F+R+L 1/2" 052 20 08 R PE SA
052.15.00059	F+R+L 1/2" 052 20 12 R PE SA
052.15.00061	F+R+L 1/2" 052 5 04 R PE SA
052.15.00060	F+R+L 1/2" 052 5 08 R PE SA
052.15.00062	F+R+L 1/2" 052 5 12 R PE SA
052.15.00501	F+R+L 1/2" 052 20 08 R PE SS VL
052.15.00505	F+R+L 1/2" 052 20 12 R PE SS VL
052.15.00507	F+R+L 1/2" 052 5 08 R PE SS VL
052.15.00509	F+R+L 1/2" 052 5 12 R PE SS VL
052.15.00511	F+R+L 1/2" 052 20 08 R PE SA VL
052.15.00513	F+R+L 1/2" 052 20 12 R PE SA VL
052.15.00515	F+R+L 1/2" 052 5 08 R PE SA VL
052.15.00518	F+R+L 1/2" 052 5 12 R PE SA VL

Gruppo FR+L FR+L Unit

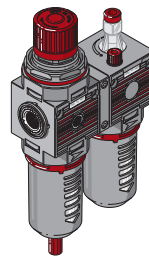

CODICE-CODE	REF.
→ 050.16.00034	FR+L 3/8" 050 20 04 R PE SS
050.16.00025	FR+L 3/8" 050 20 08 R PE SS
050.16.00001	FR+L 3/8" 050 20 12 R PE SS
050.16.00035	FR+L 3/8" 050 5 04 R PE SS
050.16.00036	FR+L 3/8" 050 5 08 R PE SS
050.16.00037	FR+L 3/8" 050 5 12 R PE SS
050.16.00058	FR+L 3/8" 050 20 04 R PE SA
050.16.00057	FR+L 3/8" 050 20 08 R PE SA
050.16.00059	FR+L 3/8" 050 20 12 R PE SA
050.16.00061	FR+L 3/8" 050 5 04 R PE SA
050.16.00060	FR+L 3/8" 050 5 08 R PE SA
050.16.00062	FR+L 3/8" 050 5 12 R PE SA
050.16.00501	FR+L 3/8" 050 20 08 R PE SS VL
050.16.00505	FR+L 3/8" 050 20 12 R PE SS VL
050.16.00507	FR+L 3/8" 050 5 08 R PE SS VL
050.16.00509	FR+L 3/8" 050 5 12 R PE SS VL
050.16.00511	FR+L 3/8" 050 20 08 R PE SA VL
050.16.00513	FR+L 3/8" 050 20 12 R PE SA VL
050.16.00515	FR+L 3/8" 050 5 08 R PE SA VL
050.16.00518	FR+L 3/8" 050 5 12 R PE SA VL

→ 052.16.00034	FR+L 1/2" 052 20 04 R PE SS
052.16.00025	FR+L 1/2" 052 20 08 R PE SS
052.16.00001	FR+L 1/2" 052 20 12 R PE SS
052.16.00035	FR+L 1/2" 052 5 04 R PE SS
052.16.00036	FR+L 1/2" 052 5 08 R PE SS
052.16.00037	FR+L 1/2" 052 5 12 R PE SS
052.16.00058	FR+L 1/2" 052 20 04 R PE SA
052.16.00057	FR+L 1/2" 052 20 08 R PE SA
052.16.00059	FR+L 1/2" 052 20 12 R PE SA
052.16.00061	FR+L 1/2" 052 5 04 R PE SA
052.16.00060	FR+L 1/2" 052 5 08 R PE SA
052.16.00062	FR+L 1/2" 052 5 12 R PE SA
052.16.00501	FR+L 1/2" 052 20 08 R PE SS VL
052.16.00505	FR+L 1/2" 052 20 12 R PE SS VL
052.16.00507	FR+L 1/2" 052 5 08 R PE SS VL
052.16.00509	FR+L 1/2" 052 5 12 R PE SS VL
052.16.00511	FR+L 1/2" 052 20 08 R PE SA VL
052.16.00513	FR+L 1/2" 052 20 12 R PE SA VL
052.16.00515	FR+L 1/2" 052 5 08 R PE SA VL
052.16.00518	FR+L 1/2" 052 5 12 R PE SA VL

Gruppo V3+FR+L V3+FR+L Unit

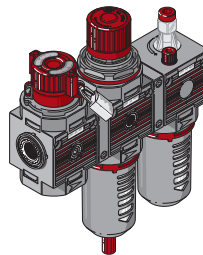

CODICE-CODE	REF.
→ 050.36.00034	V3+FR+L 3/8" 050 20 04 R PE SS
050.36.00025	V3+FR+L 3/8" 050 20 08 R PE SS
050.36.00001	V3+FR+L 3/8" 050 20 12 R PE SS
050.36.00035	V3+FR+L 3/8" 050 5 04 R PE SS
050.36.00036	V3+FR+L 3/8" 050 5 08 R PE SS
050.36.00037	V3+FR+L 3/8" 050 5 12 R PE SS
050.36.00058	V3+FR+L 3/8" 050 20 04 R PE SA
050.36.00057	V3+FR+L 3/8" 050 20 08 R PE SA
050.36.00059	V3+FR+L 3/8" 050 20 12 R PE SA
050.36.00061	V3+FR+L 3/8" 050 5 04 R PE SA
050.36.00060	V3+FR+L 3/8" 050 5 08 R PE SA
050.36.00062	V3+FR+L 3/8" 050 5 12 R PE SA
050.36.00501	V3+FR+L 3/8" 050 20 08 R PE SS VL
050.36.00505	V3+FR+L 3/8" 050 20 12 R PE SS VL
050.36.00507	V3+FR+L 3/8" 050 5 08 R PE SS VL
050.36.00509	V3+FR+L 3/8" 050 5 12 R PE SS VL
050.36.00511	V3+FR+L 3/8" 050 20 08 R PE SA VL
050.36.00513	V3+FR+L 3/8" 050 20 12 R PE SA VL
050.36.00515	V3+FR+L 3/8" 050 5 08 R PE SA VL
050.36.00518	V3+FR+L 3/8" 050 5 12 R PE SA VL

→ 052.36.00034	V3+FR+L 1/2" 052 20 04 R PE SS
052.36.00025	V3+FR+L 1/2" 052 20 08 R PE SS
052.36.00001	V3+FR+L 1/2" 052 20 12 R PE SS
052.36.00035	V3+FR+L 1/2" 052 5 04 R PE SS
052.36.00036	V3+FR+L 1/2" 052 5 08 R PE SS
052.36.00037	V3+FR+L 1/2" 052 5 12 R PE SS
052.36.00058	V3+FR+L 1/2" 052 20 04 R PE SA
052.36.00057	V3+FR+L 1/2" 052 20 08 R PE SA
052.36.00059	V3+FR+L 1/2" 052 20 12 R PE SA
052.36.00061	V3+FR+L 1/2" 052 5 04 R PE SA
052.36.00060	V3+FR+L 1/2" 052 5 08 R PE SA
052.36.00062	V3+FR+L 1/2" 052 5 12 R PE SA
052.36.00501	V3+FR+L 1/2" 052 20 08 R PE SS VL
052.36.00505	V3+FR+L 1/2" 052 20 12 R PE SS VL
052.36.00507	V3+FR+L 1/2" 052 5 08 R PE SS VL
052.36.00509	V3+FR+L 1/2" 052 5 12 R PE SS VL
052.36.00511	V3+FR+L 1/2" 052 20 08 R PE SA VL
052.36.00513	V3+FR+L 1/2" 052 20 12 R PE SA VL
052.36.00515	V3+FR+L 1/2" 052 5 08 R PE SA VL
052.36.00518	V3+FR+L 1/2" 052 5 12 R PE SA VL

→ = Standard version

Modular line

050 3/8" - 052 1/2"

Codici di ordinazione Order Code

Gruppo F+L F+L Unit

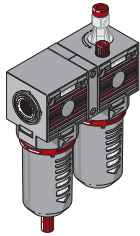

CODICE-CODE	REF.
→ 050.17.00025	F+L 3/8" 050 20 PE SS
050.17.00053	F+L 3/8" 050 20 PE SA
050.17.00029	F+L 3/8" 050 5 PE SS
050.17.00054	F+L 3/8" 050 5 PE SA
050.17.00501	F+L 3/8" 050 20 PE SS VL
050.17.00511	F+L 3/8" 050 20 PE SA VL
050.17.00507	F+L 3/8" 050 5 PE SS VL
050.17.00515	F+L 3/8" 050 5 PE SA VL
→ 052.17.00025	F+L 1/2" 052 20 PE SS
052.17.00053	F+L 1/2" 052 20 PE SA
052.17.00029	F+L 1/2" 052 5 PE SS
052.17.00054	F+L 1/2" 052 5 PE SA
052.17.00501	F+L 1/2" 052 20 PE SS VL
052.17.00511	F+L 1/2" 052 20 PE SA VL
052.17.00507	F+L 1/2" 052 5 PE SS VL
052.17.00515	F+L 1/2" 052 5 PE SA VL

Gruppo F+MF F+MF Unit

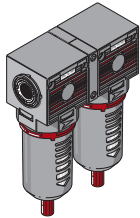

CODICE-CODE	REF.
→ 050.19.00001	F 3/8" 050 5 PE SS+MF 3/8" 050 0,1 PE SS
050.19.00002	F 3/8" 050 5 PE SS+MF 3/8" 050 0,1 PE SA
→ 052.19.00001	F 1/2" 052 5 PE SS+MF 1/2" 052 0,1 PE SS
052.19.00002	F 1/2" 052 5 PE SS+MF 1/2" 052 0,1 PE SA

→ = Standard version

Accessori e ricambi Spare parts

Gruppo membrana completo Diaphragm complete



CODICE-CODE	PROD.	VERSION
C50.01.00021	R - FR	RELIEVING

Molla regolazione Regulation spring



CODICE-CODE	PROD.	SET REGULATION
A50.01.00006	MR - R - FR	0÷4 Bar
A50.01.00007	MR - R - FR	0÷8 Bar
A50.01.00008	MR - R - FR	0÷12 Bar

Tazza completa per filtro Bowl for filter

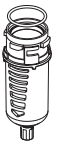

CODICE-CODE	PROD.	VERSION
C50.02.00002	F - FR - MF	PE SS

Tazza con scarico automatico Bowl with automatic drain

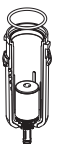

CODICE-CODE	PROD.	VERSION
C50.02.00038	F - FR - MF	PE SA

Tazza completa per lubrificatore Bowl for lubricator

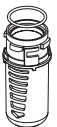

CODICE-CODE	PROD.	VERSION
C50.03.00001	L	PE
C50.13.01001	VL	PE
C50.03.00038	IL	PE

Cupola spia completa Oil window



CODICE-CODE	PROD.
C42.03.00005	L

Tappo olio con OR 2031 Oil plug with OR 2031



CODICE-CODE	PROD.
C75.03.00011	L

Gruppo filtraggio Filtering element



CODICE-CODE	PRODUCT	VERSION
C50.02.00005	F	20 MICRON
C50.02.00018	FR	20 MICRON
C50.02.00006	F	5 MICRON
C50.02.00019	FR	5 MICRON
C50.02.00007	MF	0,1 MICRON

Scarico automatico Automatic drain

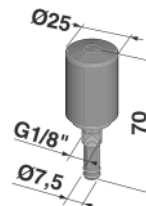

CODICE-CODE	PRODUCT
C40.02.00130	F - FR - MF

Kit montaggio scarico automatico Mounting kit for automatic drain



CODICE-CODE	PRODUCT
C40.02.00131	F - FR - MF

Manometro Gauge



CODICE-CODE	Bar	Psi	A	B	CH.
A38.00.00026	0÷12	0÷175	40	G1/8"	14
A38.00.00055	0÷6	0÷85	40	G1/8"	12

Kit per assemblaggio gruppi Kit assembling units

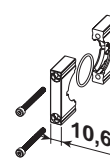

CODICE-CODE	PRODUCT
C50.05.00001	F+R+L
C50.06.00001	FR+L - F+L

Preso d'aria Air takeoff

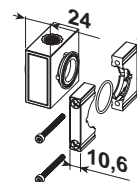

CODICE-CODE	CONNECTION	PRODUCT
C50.05.00003	1/4"	F+R+L - FR+L - F+L

Staffa fissaggio a parete Bracket

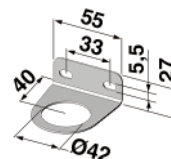

CODICE-CODE
C75.01.00018